

école \_\_\_\_\_  
normale \_\_\_\_\_  
supérieure \_\_\_\_\_  
paris – saclay \_\_\_\_\_

SCIENCES    TECHNOLOGY    SOCIETY

université  
PARIS-SACLAY

# LE DIPLÔME DE L'ENS PARIS-SACLAY

SEPTEMBRE 2016

- 1- PRINCIPES GENERAUX
- 2- LE TRONC COMMUN
- 3- LE CHOIX DU PARCOURS
- 4- DÉFINIR SES ACTIVITES COMPLÉMENTAIRES
- 5- LES COLORATIONS
- 6- SYNOPSIS
- 7- CAS PRATIQUES
- 8- CONCLUSION

# LE DIPLÔME DE L'ENS PARIS-SACLAY

1- PRINCIPES GÉNÉRAUX

2- LE TRONC COMMUN

3- LE CHOIX DU PARCOURS

4- DÉFINIR SES ACTIVITÉS COMPLÉMENTAIRES

5- LES COLORATIONS

6- SYNOPSIS

7- CAS PRATIQUES

8- CONCLUSION

# Méthode d'élaboration du nouveau diplôme

Groupe de travail  
enseignants-chercheurs



**Proposition 1**

Groupe de travail  
élèves et étudiants



**Proposition 2**

Synthèse



**Proposition 3**



Commission de la vie étudiante



Commission formation-recherche



Conseil scientifique



Conseil d'administration



**Proposition 3'**

---

---

## Méthode d'élaboration du nouveau diplôme

---

---

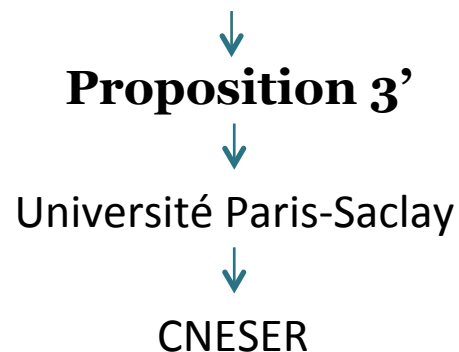

### CONCLUSIONS :

- 1-) Déploiement du Diplôme de l'ENS Paris-Saclay à la rentrée 2016.
- 2-) Grade de master accordé.
- 3-) Habilitation à recevoir des boursiers sur critères sociaux.

➤ Usage du terme de **NORMALIEN** :

« Ont la qualité de **normalien élève**, les usagers admis sur concours d'entrée à l'ENS Cachan. Ont la qualité de **normalien étudiant**, les normaliens admis sur dossier à l'ENS Cachan. »

➤ Obligation d'inscription :

« L'inscription au diplôme de l'École est obligatoire pour tout admis, sur concours ou sur dossier, en première année (niveau troisième année de licence) ou en deuxième année (niveau première année de master), et pour tout lauréat du second concours (même déjà titulaire d'un M1). »

- Le diplôme définit le **PROGRAMME D'ÉTUDE ANNUEL** de chaque normalien :

« Le régime des études se fonde sur (...) une validation de chaque année selon les modalités définies dans le règlement du diplôme. »

« Le programme d'étude annuel porte aussi bien sur les obligations liées au diplôme national préparé que sur les obligations spécifiques au diplôme de l'ENS Paris-Saclay. »

→ Le cadre général du diplôme est décliné dans chaque département.

- La réussite au diplôme sera prise en compte pour l'attribution des financements de thèse (CDSN)

# UN DIPLÔME EN QUATRE ANS

Activités spécifiques  
du diplôme

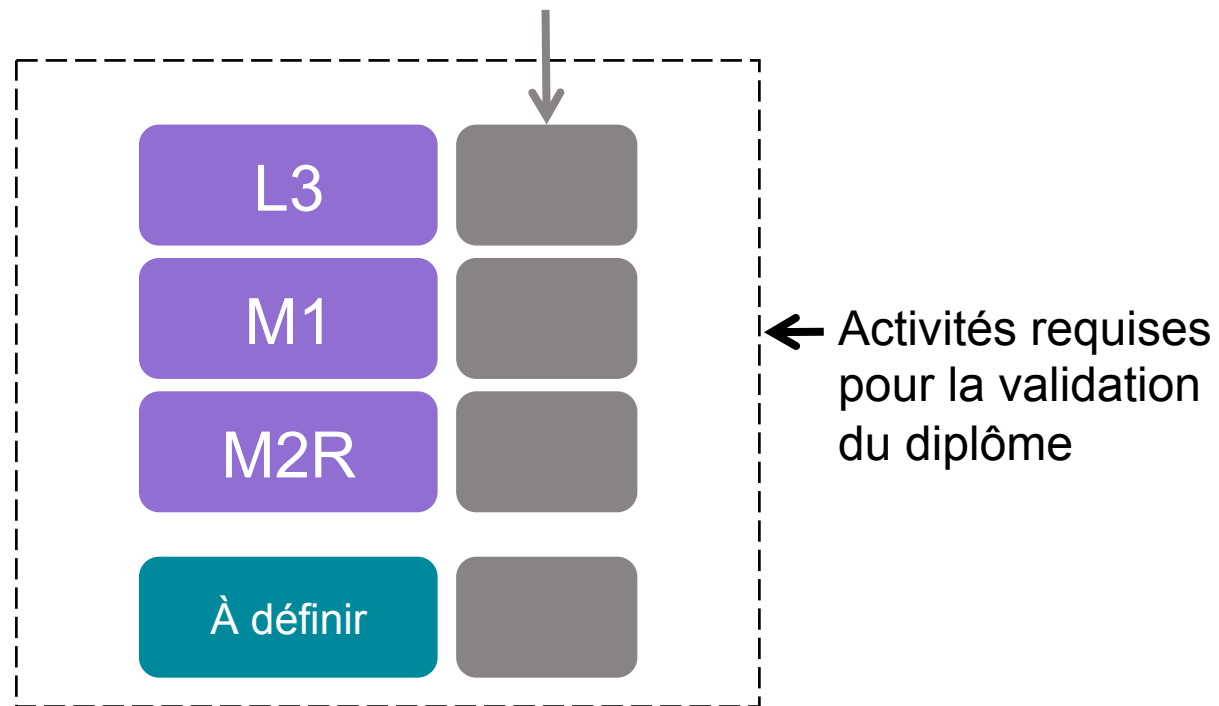

À définir

= quatrième année numéraire (non chronologique)



— 4 COMPÉTENCES,  
 — 3 PARCOURS,  
 — 1 COLORATION

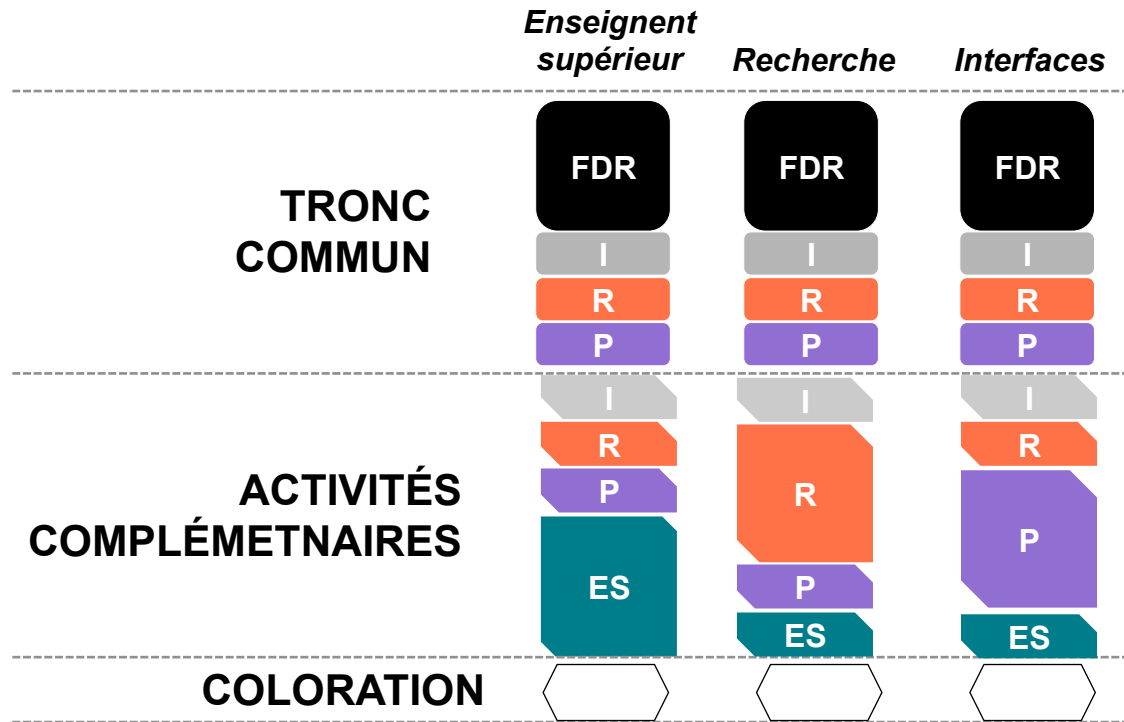

**FDR : FORMATION DISCIPLINAIRE  
RENFORCÉE**

**I : INTERNATIONAL**

**R : RECHERCHE**

**P : PLURIDISCIPLINARITÉ**

**ES : ENSEIGNEMENT SUPÉRIEUR**

— 4 COMPÉTENCES,  
 — 3 PARCOURS,  
 — 1 COLORATION

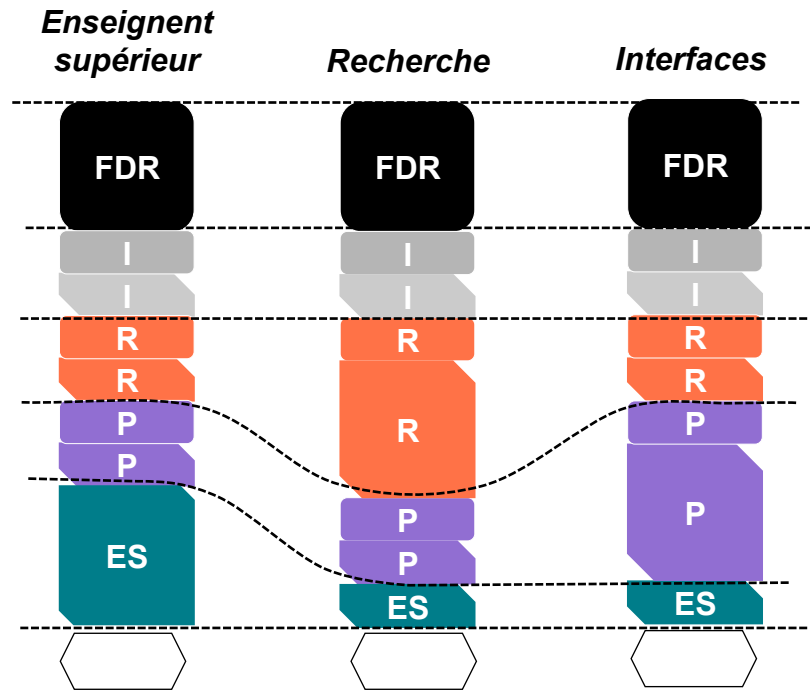

**FDR : FORMATION DISCIPLINAIRE RENFORCÉE**

**I : INTERNATIONAL**

**R : RECHERCHE**

**P : PLURIDISCIPLINARITÉ**

**ES : ENSEIGNEMENT SUPÉRIEUR**

# LA FORMULE MAGIQUE

7 ACTIVITÉS DE TRONC COMMUN

TC = activités de tronc commun

1 COLORATION

C = activités de coloration

modalités choisies par chaque normalien

$$D = \sum_1^7 TC_i + 1R_j + 1ES_j + 1P_j + 1I_j + 1C_j$$

4 ACTIVITÉS COMPLÉMENTAIRES

R = activités complémentaires *recherche*

ES = activités complémentaires *enseignement* supérieur

I = activités complémentaires *international*

P = activités complémentaires *pluridisciplinarité*

## LA FORMULE MAGIQUE

$$D = \sum_1^7 TC_i + \overbrace{1R_j + 1ES_j + 1P_j + 1I_j}^{\text{modalités choisies par chaque normalien}} + 1C_j$$

### CERTAINES ACTIVITÉS COMPTENT DOUBLE.

**Ex1** : les doubles-cursus et les licences pluridisciplinaires valident automatiquement un activité de tronc commun (*disciplinaire*) et une activité complémentaire (*pluridisciplinarité*).

**Ex1** : une expérience immersive de deux mois à l'étranger valide deux activités complémentaires : *recherche* et *international*.

# LE DIPLÔME DE L'ENS PARIS-SACLAY

1- PRINCIPES GÉNÉRAUX

**2- LE TRONC COMMUN**

3- LE CHOIX DU PARCOURS

4- DÉFINIR SES ACTIVITÉS COMPLÉMENTAIRES

5- LES COLORATIONS

6- SYNOPSIS

7- CAS PRATIQUES

8- CONCLUSION

# UN TRONC COMMUN À 7 ACTIVITÉS

R	E-S	I	Activités de tronc commun
			<b>Formation disciplinaire renforcée</b>
(#)	(#)	(#)	TC1 : Année de formation de niveau L3 renforcée
(#)	(#)	(#)	TC2 : Année de formation de niveau M1 renforcée
(#)	(#)	(#)	TC3 : M2 dont la finalité explicite est la poursuite d'études en doctorat & validé par le département d'enseignement.
			<b>Pluridisciplinarité</b>
(#)	(#)	(#)	TC4 : conférences thématiques du diplôme
			<b>International</b>
(#)	(#)	(#)	TC5 : Diplôme de Cambridge niveau advance (ou IELTS)
(#)	(#)	(#)	TC6 : SWAP
			<b>Recherche</b>
(#)	(#)	(#)	TC7 : Expérience immersive de recherche ou mémoire de recherche

## Ne concerne pas :

- les normaliens qui étaient en L3 en 2015-2016 ;
- les normaliens recrutés en M1

## Exigence réduite pour :

- les normaliens qui étaient en L3 en 2015-2016 ;
- les normaliens recrutés en M1

## Dispense transitoire :

- pour les normaliens en M1 des départements de math et d'info qui ne seront pas scolarisés en région parisienne en 2017-2018 et 2018-2019.

## Dispense transitoire :

- pour les normaliens qui étaient en L3 dans les départements de Sciences sociales, EcoGestion, Mathématiques et Informatique

➤ CONFÉRENCES DE PERSONNALITÉS SCIENTIFIQUES

➤ CONFÉRENCES GÉNÉRALES SUR L'ENSEIGNEMENT SUPÉRIEUR ET LA RECHERCHE

- Histoire des universités : XIIème-XXIème siècle
- Modèles universitaires européens
- L'histoire du CNRS
- L'histoire de l'ENS Paris-Saclay
- L'éducation et la formation des élites du secondaire au supérieur en France
- Disciplines entre innovations et résistances
- Réformes curriculaires et internationalisation des grandes écoles
- La reconfiguration des universités selon l'économie du savoir et les politiques de l'innovation
- Les contrats de recherche, autonomie professionnelle et transformations du travail des chercheurs académiques
- L'innovation et entrepreneuriat

## — Diplôme Cambridge — Advanced (1)

- Pour 75 à 90% des élèves
- Spectre couvert :
  - Niveau 9. Excellence : presque bilingue / bilingue (proficient / C2+)
  - Niveau 8. Grande aisance (very advanced / C2)
  - Niveau 7. Compétence étendue (advanced / C1)
  - Niveau 6. Autonomie (pre-advanced / B2+)
  - Niveau 5. Niveau opérationnel (upper intermediate / B2)



## Diplôme Cambridge Advanced (2)

### ➤ Un test très complet et très ambitieux

Paper	Content	Purpose
<b>Reading and Use of English</b> (1 hour 30 minutes) 📖 <a href="#">See sample paper</a>	8 parts/ 56 questions	Shows you can deal confidently with different types of text, such as fiction, newspapers and magazines. Tests your use of English with different types of exercise that show how well you can control your grammar and vocabulary.
<b>Writing</b> (1 hour 30 minutes) 📝 <a href="#">See sample paper</a>	2 parts	You create two different pieces of writing, such as essays, letters/emails, proposals, reports and reviews.
<b>Listening</b> (about 40 minutes) 🎧 <a href="#">See sample paper</a>	4 parts/ 30 questions	Tests your ability to follow and understand a range of spoken materials, such as interviews, radio broadcasts, presentations, talks and everyday conversations.
<b>Speaking</b> (15 minutes per pair of candidates) 🗣️ <a href="#">See sample paper</a>	4 parts	Tests your ability to communicate effectively in face-to-face situations. You will take the Speaking test with another candidate.

# Diplôme Cambridge Advanced (3)

- Why might the people be doing these things together?
- How might the people be feeling?

1



I'd like you to compare **two** of the pictures, and say **why** the people might be doing these things together, and how the people might be feeling.

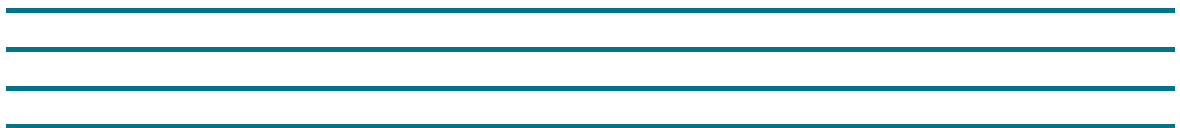

**Part 2**

For questions **9 – 16**, read the text below and think of the word which best fits each gap. Use only **one** word in each gap. There is an example at the beginning (**0**).

Write your answers **IN CAPITAL LETTERS** on the **separate answer sheet**.

Example: 

0	I	S																	
---	---	---	--	--	--	--	--	--	--	--	--	--	--	--	--	--	--	--	--

---

**The origin of language**

The truth (**0**) ..... nobody really knows how language first began. Did we all start talking at around the same time (**9**) ..... of the manner in which our brains had begun to develop?

Although there is a lack of clear evidence, people have come up with various theories about the origins of language. One recent theory is that human beings have evolved in (**10**) ..... a way that we are programmed for language from the moment of birth. In (**11**) ..... words, language came about as a result of an evolutionary change in our brains at some stage.

## ➤ IELTS International English Language Testing System

- Pour 10 à 25% des élèves selon les départements
- Personnalisation de l'objectif / cours spécifiques
- Spectre couvert :

Niveau 4. Niveau moyen (intermediate / B1 B2-)

Niveau 3. Niveau de transition (lower intermediate / B1)

Niveau 2. Compétence restreinte (pre-intermediate / A2)

## Anglais scientifique et certification SWAP (1)

### SWAP = Scientific Writing Assessment Program

- Une certification originale, créée par le Département des langues
- Axée sur l'anglais de la publication scientifique
- Vérifie la maîtrise du style propre aux grandes revues de recherche anglophones

## Anglais scientifique et certification SWAP (2)

### ➤ Compétences validées :

- Bien organiser l'information dans un abstract d'article de recherche
- Mobiliser la phraséologie scientifique anglaise
- Réaliser les choix lexicaux adéquats
- Identifier et corriger des problèmes de style dans un brouillon d'article de recherche
- Exprimer des concepts scientifiques avec concision
- Capacité à analyser des résultats ou des méthodes (discussion)

# LE DIPLÔME DE L'ENS PARIS-SACLAY

1- PRINCIPES GÉNÉRAUX

2- LE TRONC COMMUN

**3- LE CHOIX DU PARCOURS**

4- DÉFINIR SES ACTIVITÉS COMPLÉMENTAIRES

5- LES COLORATIONS

6- SYNOPSIS

7- CAS PRATIQUES

8- CONCLUSION

... déterminer la nature de la  
« quatrième » année de scolarité



# LA 4<sup>°</sup> ANNÉE NUMÉRAIRE DÉFINIT LE PARCOURS

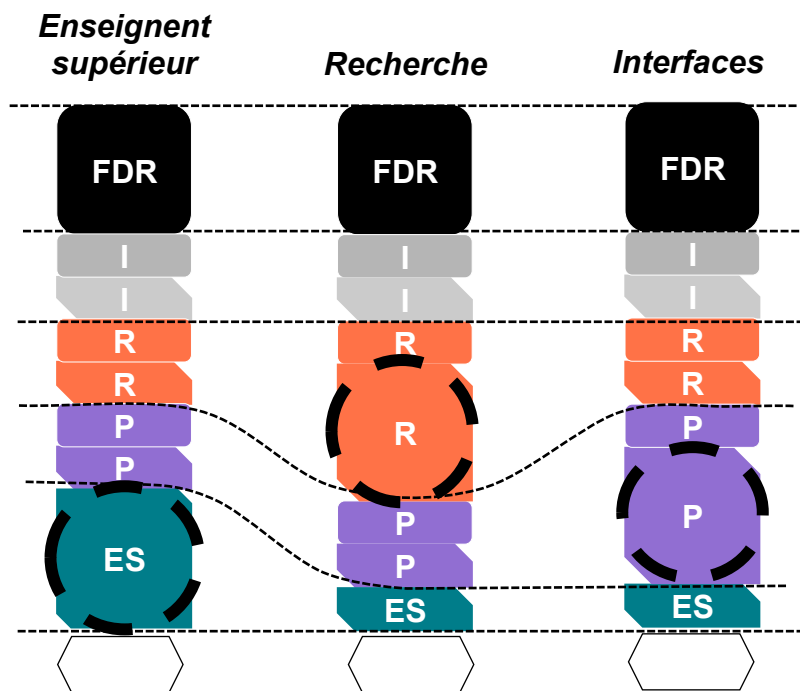

FDR : FORMATION DISCIPLINAIRE RENFORCÉE

I : INTERNATIONAL

R : RECHERCHE

P : PLURIDISCIPLINARITÉ

ES : ENSEIGNEMENT SUPÉRIEUR

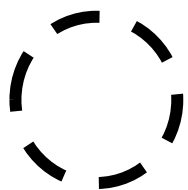

« 4<sup>ÈME</sup> » ANNÉE DE SCOLARITÉ (ES1 / R1 / I1)

4<sup>ÈME</sup> ANNÉE  
& PARCOURS

Parcours  
enseignement  
supérieur

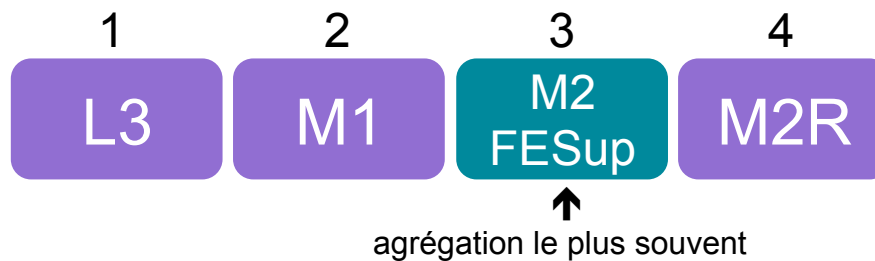

Parcours  
recherche

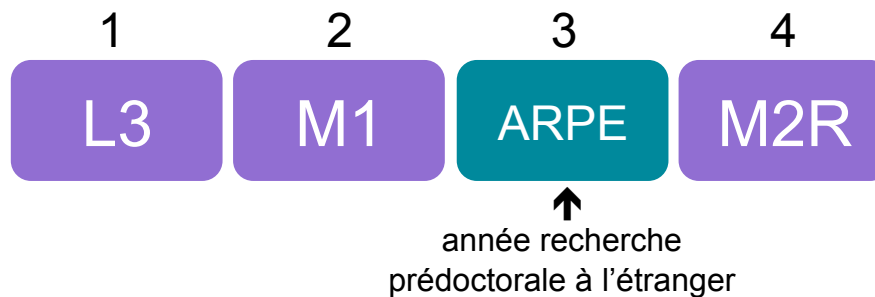

# 4ÈME ANNÉE & PARCOURS

## Parcours interfaces Exemple 1

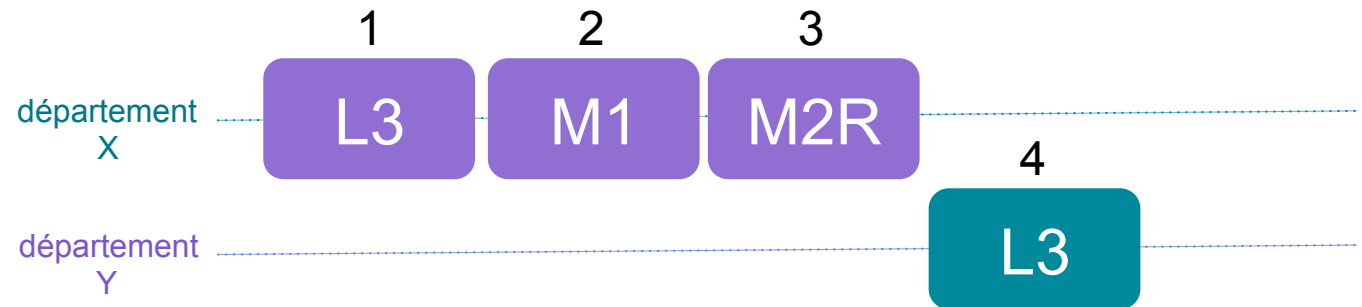

## Parcours interfaces Exemple 2



\* Année sans traitement pour les normaliens-élèves

---

---

## ACCORDS DE DOUBLE-CURSUS

---

---

### ➤ PARTENAIRES de PARIS-SACLAY :

- ENSAE, HEC<sup>(\*)</sup>,
- TELECOM Paris-Tech, Agro Paris-Tech, ENSTA Paris-Tech,
- IFSBM (UPSud).

### ➤ PARTENAIRES hors PARIS-SACLAY :

- ESPCI, ENSCP,
- Ecoles des Ponts Paris-Tech, École des Mines, ISAE Supaéro
- Sciences Po, ESSEC<sup>(\*)</sup>
- Médecine
- Vétro

(\*) co-admission

# LE DIPLÔME DE L'ENS PARIS-SACLAY

- 1- PRINCIPES GÉNÉRAUX
- 2- LE TRONC COMMUN
- 3- LE CHOIX DU PARCOURS
- 4- DÉFINIR SES ACTIVITÉS COMPLÉMENTAIRES**
- 5- LES COLORATIONS
- 6- SYNOPSIS
- 7- CAS PRATIQUES
- 8- CONCLUSION

# PLUSIEURS MODALITÉS POUR CHAQUE ACTIVITÉ COMPLÉMENTAIRE

R	E-S	I	Activités complémentaires et de coloration
	(#)		<b>Enseignement supérieur</b> ES1 : M2 FESup ES2 : stage pédagogique ES3 : tutorat ES4 : activité de diffusion des savoirs
(#)			<b>Recherche</b> R1 : Année recherche prédoctorale à l'étranger. R2 : deuxième expérience immersive de recherche ou mémoire de recherche R3 : soumission d'un article à un journal à comité de lecture ou contribution à une conférence donnée à un colloque R4 : suivi d'une UE type analyse d'articles
		(#)	<b>Pluridisciplinarité</b> P1 : au moins une année de formation de niveau au moins L3 dans une autre discipline que celle du M2R du tronc commun P2 : Projet inter-disciplinaire collectif (PIC) P3 : UE de niveau au moins L3 dans une autre discipline P4 : suivi certifié d'un MOOC P5 : validation d'une UE transversale
(#)			<b>International</b> I1 : expérience immersive d'au moins deux mois à l'étranger I2 : un semestre de formation à l'étranger I3 : certification d'une seconde langue étrangère

# LE DIPLÔME DE L'ENS PARIS-SACLAY

- 1- PRINCIPES GÉNÉRAUX
- 2- LE TRONC COMMUN
- 3- LE CHOIX DU PARCOURS
- 4- DÉFINIR SES ACTIVITÉS COMPLÉMENTAIRES
- 5- LES COLORATIONS**
- 6- SYNOPSIS
- 7- CAS PRATIQUES
- 8- CONCLUSION

## COLORATION AVEC OUVERTURE OU APPROFONDISSEMENT

### ➤ COLORATIONS PAR APPROFONDISSEMENT

- **C0** : approfondissement : toute activité supplémentaire liée à la recherche, l'enseignement supérieur ou la pluridisciplinarité.

### ➤ COLORATIONS D'OUVERTURE

- **C1** : Administration
- **C2** : Expertise
- **C3** : Entrepreneuriat et innovation
- **C4** : engagement associatif ou électif
- **C5** : connaissance du milieu industriel

### ➤ DISPOSITIF TRANSITOIRE POUR LES ÉLÈVES EN M1 EN 2016-2017

- Dispense de l'activité de coloration.



# LE DIPLÔME DE L'ENS PARIS-SACLAY

- 1- PRINCIPES GÉNÉRAUX
- 2- LE TRONC COMMUN
- 3- LE CHOIX DU PARCOURS
- 4- DÉFINIR SES ACTIVITÉS COMPLÉMENTAIRES
- 5- LES COLORATIONS
- 6- SYNOPSIS**
- 7- CAS PRATIQUES
- 8- CONCLUSION

# Présentation synoptique des trois parcours

(#) Activité obligatoire du parcours

R	E-S	I	Activités de tronc commun
			<b>Formation disciplinaire renforcée</b>
(#)	(#)	(#)	TC1 : Année de formation de niveau L3 renforcée
(#)	(#)	(#)	TC2 : Année de formation de niveau M1 renforcée
(#)	(#)	(#)	TC3 : M2 dont la finalité explicite est la poursuite d'études en doctorat
			<b>Pluridisciplinarité</b>
(#)	(#)	(#)	TC4 : conférences thématiques du diplôme
			<b>International</b>
(#)	(#)	(#)	TC5 : Diplôme de Cambridge niveau advance
(#)	(#)	(#)	TC6 : SWAP
			<b>Recherche</b>
(#)	(#)	(#)	TC7 : Expérience immersive de recherche ou mémoire de recherche
R	E-S	I	Activités complémentaires et de coloration
			<b>Enseignement supérieur</b>
	(#)		ES1 : M2 FESup
			ES2 : stage pédagogique
			ES3 : tutorat
			ES4 : activité de diffusion des savoirs
			<b>Recherche</b>
(#)			R1 : Année recherche prédoctorale à l'étranger.
			R2 : deuxième expérience immersive de recherche ou mémoire de recherche
			R3 : soumission d'un article à un journal à comité de lecture ou contribution à une conférence donnée à un colloque
			R4 : suivi d'une UE type analyse d'articles
			<b>Pluridisciplinarité</b>
		(#)	P1 : au moins une année de formation de niveau au moins L3 dans une autre discipline que celle du M2R du tronc commun
			P2 : Projet inter-disciplinaire collectif (PIC)
			P3 : UE de niveau au moins L3 dans une autre discipline
			P4 : suivi certifié d'un MOOC
			P5 : validation d'une UE transversale
			<b>International</b>
(#)			I1 : expérience immersive d'au moins deux mois à l'étranger
			I2 : un semestre de formation à l'étranger
			I3 : certification d'une seconde langue étrangère
			<b>Coloration</b>
			C0 : approfondissement : toute activité supplémentaire liée à la recherche, l'enseignement supérieur ou la pluridisciplinarité.
			C1 : Administration
			C2 : Expertise
			C3 : Entrepreneuriat et innovation
			C4 : engagement associatif ou électif
			C5 : connaissance du milieu industriel

## QUELQUES RECOMMANDATIONS

- **Toute activité hors tronc-commun est valorisée :**
  - Soit comme activité complémentaire
  - Soit comme activité de coloration (approfondissement)
  
- **Pour les exigences vis-à-vis des expériences immersives (TC7, R2) et international (I1) :**
  - Se laisser guider par le département.
  
- **Pendant l'année de M1 :**
  - Finaliser le suivi des conférences du diplôme
  - Effectuer au minimum une activité à choix
  
- **Si vous êtes d'ores et déjà motivé par le tutorat :**
  - [tutorat@ens-paris-saclay.fr](mailto:tutorat@ens-paris-saclay.fr)

# LE DIPLÔME DE L'ENS PARIS-SACLAY

- 1- PRINCIPES GÉNÉRAUX
- 2- LE TRONC COMMUN
- 3- LE CHOIX DU PARCOURS
- 4- DÉFINIR SES ACTIVITÉS COMPLÉMENTAIRES
- 5- LES COLORATIONS
- 6- SYNOPSIS
- 7- CAS PRATIQUES**
- 8- CONCLUSION

---

---

---

---

Cas n°1

Le normalien sait  
dès le L3

qu'il veut faire un parcours  
enseignement-supérieur.

## > 1<sup>re</sup> année

Activités de tronc commun	
	<b>Formation disciplinaire renforcée</b>
(1)	<b>TC1</b> : Année de formation de niveau L3 renforcée <b>TC2</b> : Année de formation de niveau M1 renforcée <b>TC3</b> : M2 dont la finalité explicite est la poursuite d'études en doctoral
	<b>Pluridisciplinarité</b>
(1)	<b>TC4</b> : conférences thématiques du diplôme
	<b>International</b>
(1)	<b>TC5</b> : Diplôme de Cambridge niveau advance
(1)	<b>TC6</b> : SWAP
	<b>Recherche</b>
(1)	<b>TC7</b> : Expérience immersive de recherche ou mémoire de recherche
Activités complémentaires et de coloration	
	<b>Enseignement supérieur</b>
	<b>ES1</b> : M2 FESup <b>ES2</b> : stage pédagogique <b>ES3</b> : tutorat <b>ES4</b> : activité de diffusion des savoirs
	<b>Recherche</b>
	<b>R1</b> : Année recherche prédoctorale à l'étranger. <b>R2</b> : deuxième expérience immersive de recherche ou mémoire de recherche <b>R3</b> : soumission d'un article à un journal à comité de lecture ou contribution à une conférence donnée à un colloque <b>R4</b> : suivi d'une UE type analyse d'articles
	<b>Pluridisciplinarité</b>
(1)	<b>P1</b> : au moins une année de formation de niveau au moins L3 dans une autre discipline que celle du M2R du tronc commun <b>P2</b> : Projet inter-disciplinaire collectif (PIC) <b>P3</b> : UE de niveau au moins L3 dans une autre discipline <b>P4</b> : suivi certifié d'un MOOC <b>P5</b> : validation d'une UE transversale
	<b>International</b>
	<b>I1</b> : expérience immersive d'au moins deux mois à l'étranger <b>I2</b> : un semestre de formation à l'étranger <b>I3</b> : certification d'une seconde langue étrangère
	<b>Coloration</b>
(1)	<b>C0</b> : approfondissement : toute activité supplémentaire liée à la recherche, l'enseignement supérieur ou la pluridisciplinarité. <b>C1</b> : Administration <b>C2</b> : Expertise <b>C3</b> : Entrepreneuriat et innovation <b>C4</b> : engagement associatif ou électif <b>C5</b> : connaissance du milieu industriel

## > 2<sup>e</sup> année

Activités de tronc commun	
<b>Formation disciplinaire renforcée</b>	
(1)	TC1 : Année de formation de niveau L3 renforcée
(2)	TC2 : Année de formation de niveau M1 renforcée
	TC3 : M2 dont la finalité explicite est la poursuite d'études en doctoral
<b>Pluridisciplinarité</b>	
(1&2)	TC4 : conférences thématiques du diplôme
<b>International</b>	
(1&2)	TC5 : Diplôme de Cambridge niveau advance
(1&2)	TC6 : SWAP
<b>Recherche</b>	
(1)	TC7 : Expérience immersive de recherche ou mémoire de recherche
Activités complémentaires et de coloration	
<b>Enseignement supérieur</b>	
	ES1 : M2 FESup
	ES2 : stage pédagogique
	ES3 : tutorat
	ES4 : activité de diffusion des savoirs
<b>Recherche</b>	
(2)	R1 : Année recherche prédoctorale à l'étranger.
	R2 : deuxième expérience immersive de recherche ou mémoire de recherche
	R3 : soumission d'un article à un journal à comité de lecture ou contribution à une conférence donnée à un colloque
	R4 : suivi d'une UE type analyse d'articles
<b>Pluridisciplinarité</b>	
	P1 : au moins une année de formation de niveau au moins L3 dans une autre discipline que celle du M2R du tronc commun
	P2 : Projet inter-disciplinaire collectif (PIC)
	P3 : UE de niveau au moins L3 dans une autre discipline
	P4 : suivi certifié d'un MOOC
(1)	P5 : validation d'une UE transversale
<b>International</b>	
(2)	I1 : expérience immersive d'au moins deux mois à l'étranger
	I2 : un semestre de formation à l'étranger
	I3 : certification d'une seconde langue étrangère
<b>Coloration</b>	
	C0 : approfondissement : toute activité supplémentaire liée à la recherche, l'enseignement supérieur ou la pluridisciplinarité.
	C1 : Administration
	C2 : Expertise
	C3 : Entrepreneurat et innovation
(1&2)	C4 : engagement associatif ou électif
	C5 : connaissance du milieu industriel

## > 3<sup>e</sup> année

Activités de tronc commun	
<b>Formation disciplinaire renforcée</b>	
(1)	TC1 : Année de formation de niveau L3 renforcée
(2)	TC2 : Année de formation de niveau M1 renforcée
	TC3 : M2 dont la finalité explicite est la poursuite d'études en doctoral
<b>Pluridisciplinarité</b>	
(1&2)	TC4 : conférences thématiques du diplôme
<b>International</b>	
(1&2)	TC5 : Diplôme de Cambridge niveau advance
(1&2)	TC6 : SWAP
<b>Recherche</b>	
(1)	TC7 : Expérience immersive de recherche ou mémoire de recherche
Activités complémentaires et de coloration	
<b>Enseignement supérieur</b>	
(3)	ES1 : M2 FESup
	ES2 : stage pédagogique
	ES3 : tutorat
	ES4 : activité de diffusion des savoirs
<b>Recherche</b>	
(2)	R1 : Année recherche prédoctorale à l'étranger.
	R2 : deuxième expérience immersive de recherche ou mémoire de recherche
	R3 : soumission d'un article à un journal à comité de lecture ou contribution à une conférence donnée à un colloque
	R4 : suivi d'une UE type analyse d'articles
<b>Pluridisciplinarité</b>	
	P1 : au moins une année de formation de niveau au moins L3 dans une autre discipline que celle du M2R du tronc commun
	P2 : Projet inter-disciplinaire collectif (PIC)
	P3 : UE de niveau au moins L3 dans une autre discipline
	P4 : suivi certifié d'un MOOC
(1)	P5 : validation d'une UE transversale
<b>International</b>	
(2)	I1 : expérience immersive d'au moins deux mois à l'étranger
	I2 : un semestre de formation à l'étranger
	I3 : certification d'une seconde langue étrangère
<b>Coloration</b>	
	C0 : approfondissement : toute activité supplémentaire liée à la recherche, l'enseignement supérieur ou la pluridisciplinarité.
	C1 : Administration
	C2 : Expertise
	C3 : Entrepreneurat et innovation
(1&2)	C4 : engagement associatif ou électif
	C5 : connaissance du milieu industriel



## > 4<sup>e</sup> année

Activités de tronc commun	
<b>Formation disciplinaire renforcée</b>	
(1)	TC1 : Année de formation de niveau L3 renforcée
(2)	TC2 : Année de formation de niveau M1 renforcée
(4)	TC3 : M2 dont la finalité explicite est la poursuite d'études en doctoral
<b>Pluridisciplinarité</b>	
(1&2)	TC4 : conférences thématiques du diplôme
<b>International</b>	
(1&2)	TC5 : Diplôme de Cambridge niveau advance
(1-4)	TC6 : SWAP
<b>Recherche</b>	
(1)	TC7 : Expérience immersive de recherche ou mémoire de recherche
Activités complémentaires et de coloration	
<b>Enseignement supérieur</b>	
(3)	ES1 : M2 FESup ES2 : stage pédagogique ES3 : tutorat ES4 : activité de diffusion des savoirs
<b>Recherche</b>	
(2)	R1 : Année recherche prédoctorale à l'étranger. R2 : deuxième expérience immersive de recherche ou mémoire de recherche R3 : soumission d'un article à un journal à comité de lecture ou contribution à une conférence donnée à un colloque R4 : suivi d'une UE type analyse d'articles
<b>Pluridisciplinarité</b>	
(1)	P1 : au moins une année de formation de niveau au moins L3 dans une autre discipline que celle du M2R du tronc commun P2 : Projet inter-disciplinaire collectif (PIC) P3 : UE de niveau au moins L3 dans une autre discipline P4 : suivi certifié d'un MOOC P5 : validation d'une UE transversale
<b>International</b>	
(2)	I1 : expérience immersive d'au moins deux mois à l'étranger I2 : un semestre de formation à l'étranger I3 : certification d'une seconde langue étrangère
<b>Coloration</b>	
(1&2)	C0 : approfondissement : toute activité supplémentaire liée à la recherche, l'enseignement supérieur ou la pluridisciplinarité. C1 : Administration C2 : Expertise C3 : Entrepreneurat et innovation C4 : engagement associatif ou électif C5 : connaissance du milieu industriel

Activités de tronc commun	
<b>Formation disciplinaire renforcée</b>	
(1)	<b>TC1</b> : Année de formation de niveau L3 renforcée
(2)	<b>TC2</b> : Année de formation de niveau M1 renforcée
(4)	<b>TC3</b> : M2 dont la finalité explicite est la poursuite d'études en doctorat
<b>Pluridisciplinarité</b>	
(1&2)	<b>TC4</b> : conférences thématiques du diplôme
<b>International</b>	
(1&2)	<b>TC5</b> : Diplôme de Cambridge niveau advance
(1-4)	<b>TC6</b> : SWAP
<b>Recherche</b>	
(1)	<b>TC7</b> : Expérience immersive de recherche ou mémoire de recherche
E-S Activités complémentaires et de coloration	
<b>Enseignement supérieur</b>	
(3)	<b>ES1</b> : M2 FESup
	ES2 : stage pédagogique
	ES3 : tutorat
	ES4 : activité de diffusion des savoirs
<b>Recherche</b>	
(2)	<b>R1</b> : Année recherche prédoctorale à l'étranger.
	<b>R2</b> : deuxième expérience immersive de recherche ou mémoire de recherche
	<b>R3</b> : soumission d'un article à un journal à comité de lecture ou contribution à une conférence donnée à un colloque
	<b>R4</b> : suivi d'une UE type analyse d'articles
<b>Pluridisciplinarité</b>	
	<b>P1</b> : au moins une année de formation de niveau au moins L3 dans une autre discipline que celle du M2R du tronc commun
	<b>P2</b> : Projet inter-disciplinaire collectif (PIC)
	<b>P3</b> : UE de niveau au moins L3 dans une autre discipline
	<b>P4</b> : suivi certifié d'un MOOC
(1)	<b>P5</b> : validation d'une UE transversale
<b>International</b>	
(2)	<b>I1</b> : expérience immersive d'au moins deux mois à l'étranger
	<b>I2</b> : un semestre de formation à l'étranger
	<b>I3</b> : certification d'une seconde langue étrangère
<b>Coloration</b>	
	<b>C0</b> : approfondissement : toute activité supplémentaire liée à la recherche, l'enseignement supérieur ou la pluridisciplinarité.
	<b>C1</b> : Administration
	<b>C2</b> : Expertise
	<b>C3</b> : Entrepreneuriat et innovation
(1&2)	<b>C4</b> : engagement associatif ou électif
	<b>C5</b> : connaissance du milieu industriel

Activités de tronc commun	
<b>Formation disciplinaire renforcée</b>	
(1)	<b>TC1</b> : Année de formation de niveau L3 renforcée
(2)	<b>TC2</b> : Année de formation de niveau M1 renforcée
(4)	<b>TC3</b> : M2 dont la finalité explicite est la poursuite d'études en doctorat
<b>Pluridisciplinarité</b>	
(1&2)	<b>TC4</b> : conférences thématiques du diplôme
<b>International</b>	
(1&2)	<b>TC5</b> : Diplôme de Cambridge niveau advance
(1-4)	<b>TC6</b> : SWAP
<b>Recherche</b>	
(1)	<b>TC7</b> : Expérience immersive de recherche ou mémoire de recherche
E-S Activités complémentaires et de coloration	
<b>Enseignement supérieur</b>	
(3)	<b>ES1</b> : M2 FESup
<b>Recherche</b>	
(2)	<b>R2</b> : deuxième expérience immersive de recherche ou mémoire de recherche
<b>Pluridisciplinarité</b>	
(1)	<b>P5</b> : validation d'une UE transversale
<b>International</b>	
(2)	<b>I1</b> : expérience immersive d'au moins deux mois à l'étranger
<b>Coloration</b>	
(1&2)	<b>C4</b> : engagement associatif ou électif

$$D = \{ TC1 + \dots + TC7 \} + \{ R2 + ES1 + P5 + I1 \} + C4$$

ES1 : parcours enseignement supérieur

C4 : coloration engagement associatif

école \_\_\_\_\_  
 normale \_\_\_\_\_  
 supérieure \_\_\_\_\_  
 paris – saclay \_\_\_\_\_

---

---

## Cas n°2

---

---

Le normalien ne sait pas,  
au début de l'année de M1,  
quel parcours il veut faire.

Activités de tronc commun	
	<b>Formation disciplinaire renforcée</b>
(1)	TC1 : Année de formation de niveau L3 renforcée TC2 : Année de formation de niveau M1 renforcée TC3 : M2 dont la finalité explicite est la poursuite d'études en doctoral
	<b>Pluridisciplinarité</b>
(1)	TC4 : conférences thématiques du diplôme
	<b>International</b>
(1)	TC5 : Diplôme de Cambridge niveau advance
(1)	TC6 : SWAP
	<b>Recherche</b>
(1)	TC7 : Expérience immersive de recherche ou mémoire de recherche
Activités complémentaires et de coloration	
	<b>Enseignement supérieur</b>
	ES1 : M2 FESup ES2 : stage pédagogique ES3 : tutorat ES4 : activité de diffusion des savoirs
	<b>Recherche</b>
	R1 : Année recherche prédoctorale à l'étranger. R2 : deuxième expérience immersive de recherche ou mémoire de recherche R3 : soumission d'un article à un journal à comité de lecture ou contribution à une conférence donnée à un colloque R4 : suivi d'une UE type analyse d'articles
	<b>Pluridisciplinarité</b>
(1)	P1 : au moins une année de formation de niveau au moins L3 dans une autre discipline que celle du M2R du tronc commun P2 : Projet inter-disciplinaire collectif (PIC) P3 : UE de niveau au moins L3 dans une autre discipline P4 : suivi certifié d'un MOOC P5 : validation d'une UE transversale
	<b>International</b>
	I1 : expérience immersive d'au moins deux mois à l'étranger I2 : un semestre de formation à l'étranger I3 : certification d'une seconde langue étrangère
	<b>Coloration</b>
(1)	C0 : approfondissement : toute activité supplémentaire liée à la recherche, l'enseignement supérieur ou la pluridisciplinarité. C1 : Administration C2 : Expertise C3 : Entrepreneurat et innovation C4 : engagement associatif ou électif C5 : connaissance du milieu industriel

> 1<sup>e</sup> année : idem

Activités de tronc commun	
<b>Formation disciplinaire renforcée</b>	
(1)	<b>TC1</b> : Année de formation de niveau L3 renforcée
(2)	<b>TC2</b> : Année de formation de niveau M1 renforcée
	<b>TC3</b> : M2 dont la finalité explicite est la poursuite d'études en doctoral
<b>Pluridisciplinarité</b>	
(1&2)	<b>TC4</b> : conférences thématiques du diplôme
<b>International</b>	
(1&2)	<b>TC5</b> : Diplôme de Cambridge niveau advance
(1&2)	<b>TC6</b> : SWAP
<b>Recherche</b>	
(1)	<b>TC7</b> : Expérience immersive de recherche ou mémoire de recherche
Activités complémentaires et de coloration	
<b>Enseignement supérieur</b>	
	<b>ES1</b> : M2 FESup
	<b>ES2</b> : stage pédagogique
(2)	<b>ES3</b> : tutorat
	<b>ES4</b> : activité de diffusion des savoirs
<b>Recherche</b>	
	<b>R1</b> : Année recherche prédoctorale à l'étranger.
(2)	<b>R2</b> : deuxième expérience immersive de recherche ou mémoire de recherche
	<b>R3</b> : soumission d'un article à un journal à comité de lecture ou contribution à une conférence donnée à un colloque
	<b>R4</b> : suivi d'une UE type analyse d'articles
<b>Pluridisciplinarité</b>	
	<b>P1</b> : au moins une année de formation de niveau au moins L3 dans une autre discipline que celle du M2R du tronc commun
	<b>P2</b> : Projet inter-disciplinaire collectif (PIC)
	<b>P3</b> : UE de niveau au moins L3 dans une autre discipline
	<b>P4</b> : suivi certifié d'un MOOC
(1)	<b>P5</b> : validation d'une UE transversale
<b>International</b>	
(2)	<b>I1</b> : expérience immersive d'au moins deux mois à l'étranger
	<b>I2</b> : un semestre de formation à l'étranger
	<b>I3</b> : certification d'une seconde langue étrangère
<b>Coloration</b>	
	<b>C0</b> : approfondissement : toute activité supplémentaire liée à la recherche, l'enseignement supérieur ou la pluridisciplinarité.
	<b>C1</b> : Administration
	<b>C2</b> : Expertise
	<b>C3</b> : Entrepreneurat et innovation
	<b>C4</b> : engagement associatif ou électif
	<b>C5</b> : connaissance du milieu industriel

## ➤ 2<sup>e</sup> année

« assure » et teste sa motivation en faisant un tutorat

## > 3<sup>e</sup> année

Activités de tronc commun	
<b>Formation disciplinaire renforcée</b>	
(1)	TC1 : Année de formation de niveau L3 renforcée
(2)	TC2 : Année de formation de niveau M1 renforcée
	TC3 : M2 dont la finalité explicite est la poursuite d'études en doctoral
<b>Pluridisciplinarité</b>	
(1&2)	TC4 : conférences thématiques du diplôme
<b>International</b>	
(1&2)	TC5 : Diplôme de Cambridge niveau advance
(1&2)	TC6 : SWAP
<b>Recherche</b>	
(1)	TC7 : Expérience immersive de recherche ou mémoire de recherche
Activités complémentaires et de coloration	
<b>Enseignement supérieur</b>	
(3)	ES1 : M2 FESup
	ES2 : stage pédagogique
(2)	ES3 : tutorat
	ES4 : activité de diffusion des savoirs
<b>Recherche</b>	
	R1 : Année recherche prédoctorale à l'étranger.
(2)	R2 : deuxième expérience immersive de recherche ou mémoire de recherche
	R3 : soumission d'un article à un journal à comité de lecture ou contribution à une conférence donnée à un colloque
	R4 : suivi d'une UE type analyse d'articles
<b>Pluridisciplinarité</b>	
	P1 : au moins une année de formation de niveau au moins L3 dans une autre discipline que celle du M2R du tronc commun
	P2 : Projet inter-disciplinaire collectif (PIC)
	P3 : UE de niveau au moins L3 dans une autre discipline
	P4 : suivi certifié d'un MOOC
(1)	P5 : validation d'une UE transversale
<b>International</b>	
(2)	I1 : expérience immersive d'au moins deux mois à l'étranger
	I2 : un semestre de formation à l'étranger
	I3 : certification d'une seconde langue étrangère
<b>Coloration</b>	
	C0 : approfondissement : toute activité supplémentaire liée à la recherche, l'enseignement supérieur ou la pluridisciplinarité.
	C1 : Administration
	C2 : Expertise
	C3 : Entrepreneurat et innovation
	C4 : engagement associatif ou électif
	C5 : connaissance du milieu industriel

## > 4<sup>e</sup> année

Activités de tronc commun	
<b>Formation disciplinaire renforcée</b>	
(1)	TC1 : Année de formation de niveau L3 renforcée
(2)	TC2 : Année de formation de niveau M1 renforcée
(4)	TC3 : M2 dont la finalité explicite est la poursuite d'études en doctoral
<b>Pluridisciplinarité</b>	
(1&2)	TC4 : conférences thématiques du diplôme
<b>International</b>	
(1&2)	TC5 : Diplôme de Cambridge niveau advance
(1-4)	TC6 : SWAP
<b>Recherche</b>	
(1)	TC7 : Expérience immersive de recherche ou mémoire de recherche
Activités complémentaires et de coloration	
<b>Enseignement supérieur</b>	
(3)	ES1 : M2 FESup
	ES2 : stage pédagogique
(2)	ES3 : tutorat
	ES4 : activité de diffusion des savoirs
<b>Recherche</b>	
(2)	R1 : Année recherche prédoctorale à l'étranger.
	R2 : deuxième expérience immersive de recherche ou mémoire de recherche
	R3 : soumission d'un article à un journal à comité de lecture ou contribution à une conférence donnée à un colloque
	R4 : suivi d'une UE type analyse d'articles
<b>Pluridisciplinarité</b>	
	P1 : au moins une année de formation de niveau au moins L3 dans une autre discipline que celle du M2R du tronc commun
	P2 : Projet inter-disciplinaire collectif (PIC)
	P3 : UE de niveau au moins L3 dans une autre discipline
	P4 : suivi certifié d'un MOOC
(1)	P5 : validation d'une UE transversale
<b>International</b>	
(2)	I1 : expérience immersive d'au moins deux mois à l'étranger
	I2 : un semestre de formation à l'étranger
	I3 : certification d'une seconde langue étrangère
<b>Coloration</b>	
	C0 : approfondissement : toute activité supplémentaire liée à la recherche, l'enseignement supérieur ou la pluridisciplinarité.
	C1 : Administration
	C2 : Expertise
	C3 : Entrepreneurat et innovation
	C4 : engagement associatif ou électif
	C5 : connaissance du milieu industriel

Activités de tronc commun	
<b>Formation disciplinaire renforcée</b>	
(1)	<b>TC1</b> : Année de formation de niveau L3 renforcée
(2)	<b>TC2</b> : Année de formation de niveau M1 renforcée
(4)	<b>TC3</b> : M2 dont la finalité explicite est la poursuite d'études en doctorat
<b>Pluridisciplinarité</b>	
(1&2)	<b>TC4</b> : conférences thématiques du diplôme
<b>International</b>	
(1&2)	<b>TC5</b> : Diplôme de Cambridge niveau advance
(1-4)	<b>TC6</b> : SWAP
<b>Recherche</b>	
(1)	<b>TC7</b> : Expérience immersive de recherche ou mémoire de recherche
Activités complémentaires et de coloration	
<b>Enseignement supérieur</b>	
(3)	<b>ES1</b> : M2 FESup
	ES2 : stage pédagogique
(2)	ES3 : tutorat
	ES4 : activité de diffusion des savoirs
<b>Recherche</b>	
(2)	<b>R1</b> : Année recherche prédoctorale à l'étranger.
	<b>R2</b> : deuxième expérience immersive de recherche ou mémoire de recherche
	<b>R3</b> : soumission d'un article à un journal à comité de lecture ou contribution à une conférence donnée à un colloque
	<b>R4</b> : suivi d'une UE type analyse d'articles
<b>Pluridisciplinarité</b>	
	<b>P1</b> : au moins une année de formation de niveau au moins L3 dans une autre discipline que celle du M2R du tronc commun
	<b>P2</b> : Projet inter-disciplinaire collectif (PIC)
	<b>P3</b> : UE de niveau au moins L3 dans une autre discipline
	<b>P4</b> : suivi certifié d'un MOOC
(1)	<b>P5</b> : validation d'une UE transversale
<b>International</b>	
(2)	<b>I1</b> : expérience immersive d'au moins deux mois à l'étranger
	<b>I2</b> : un semestre de formation à l'étranger
	<b>I3</b> : certification d'une seconde langue étrangère
<b>Coloration</b>	
	<b>C0</b> : approfondissement : toute activité supplémentaire liée à la recherche, l'enseignement supérieur ou la pluridisciplinarité.
	<b>C1</b> : Administration
	<b>C2</b> : Expertise
	<b>C3</b> : Entrepreneuriat et innovation
	<b>C4</b> : engagement associatif ou électif
	<b>C5</b> : connaissance du milieu industriel

Activités de tronc commun	
<b>Formation disciplinaire renforcée</b>	
(1)	<b>TC1</b> : Année de formation de niveau L3 renforcée
(2)	<b>TC2</b> : Année de formation de niveau M1 renforcée
(4)	<b>TC3</b> : M2 dont la finalité explicite est la poursuite d'études en doctorat
<b>Pluridisciplinarité</b>	
(1&2)	<b>TC4</b> : conférences thématiques du diplôme
<b>International</b>	
(1&2)	<b>TC5</b> : Diplôme de Cambridge niveau advance
(1-4)	<b>TC6</b> : SWAP
<b>Recherche</b>	
(1)	<b>TC7</b> : Expérience immersive de recherche ou mémoire de recherche
Activités complémentaires et de coloration	
<b>Enseignement supérieur</b>	
(3)	<b>ES1</b> : M2 FESup
(2)	<b>ES3</b> : tutorat
<b>Recherche</b>	
(2)	<b>R2</b> : deuxième expérience immersive de recherche ou mémoire de recherche
<b>Pluridisciplinarité</b>	
(1)	<b>P5</b> : validation d'une UE transversale
<b>International</b>	
(2)	<b>I1</b> : expérience immersive d'au moins deux mois à l'étranger
<b>Coloration</b>	
<b>ES3</b>	<b>C0</b> : approfondissement : toute activité supplémentaire liée à la recherche, l'enseignement supérieur ou la pluridisciplinarité.

$$D = \{ TC1 + \dots + TC7 \} + \{ R2 + ES1 + P5 + I1 \} + ES3$$

ES1 : parcours enseignement supérieur

C=ES3 : approfondissement enseignement supérieur

école \_\_\_\_\_  
 normale \_\_\_\_\_  
 supérieure \_\_\_\_\_  
 paris-saclay \_\_\_\_\_



# LE DIPLÔME DE L'ENS PARIS-SACLAY

- 1- PRINCIPES GÉNÉRAUX
- 2- LE TRONC COMMUN
- 3- LE CHOIX DU PARCOURS
- 4- DÉFINIR SES ACTIVITÉS COMPLÉMENTAIRES
- 5- LES COLORATIONS
- 6- SYNOPSIS
- 7- CAS PRATIQUES
- 8- CONCLUSION**

---

---

## La personnalisation des parcours

---

---

### ➤ Les modalités :

- Choix du département, donc de la discipline principale
- Choix de la spécialisation disciplinaire
- Choix du parcours du diplôme
- Pour chaque compétence, choix de l'activité retenue

### ➤ Les conséquences en termes d'organisation des équipes pédagogiques :

- Proposer des parcours-types dans chaque département
- Désigner chaque année un tuteur pour chaque normalien

### ➤ Les conséquences pour l'étudiant :

- Responsable de ses choix
- Doit anticiper

### ➤ Le filet de sécurité :

- Une année supplémentaire possible à la sortie de l'École pour finaliser le diplôme, sous réserve d'acceptation par le jury du diplôme

— DEUX PRÉSENTATIONS  
— THÉMATIQUES  
—



➤ PRÉSENTATION DES ENSEIGNEMENTS TRANSVERSAUX :

**3 octobre 18h30**

➤ PRÉSENTATION DU TUTORAT et DES ACTIVITÉS DE CRÉATION  
PÉDAGOGIQUE

**12 octobre 18h30**